

*zwei – dreihundzwanzig*  
wir sind ullmer





# kompetenz in textil- service

*Wer ist ullmer? In erster Linie sind es die Menschen, die dahinterstehen. Partnerschaftlich, persönlich – seit 86 Jahren. Das größte Kompliment wäre es, wenn unsere Leser die Zeitung wie ein gutes Magazin immer wieder mal in die Hand nehmen; ein Handschmeichler sozusagen, der den Spirit von ullmer widerspiegeln soll: weg von der üblichen Imagebroschüre. Innovativ – einfach ullmer. Lernen Sie uns von unserer persönlichen Seite kennen. Es erfolgt ein Einblick in das Innenleben von ullmer – wie wir ticken, was uns motiviert, für was wir brennen.*



**Im Interview: Frau Katharina Matzner aus der Hauptverwaltung der Augustinum gGmbH in München**

*Die Augustinum Gruppe ist eine private Stiftung. Aber nicht nur die eher seltene Unternehmensform in der Branche unterscheidet den Betreiber von bundesweit 12 000 Senioreneinrichtungen von anderen Anbietern im Gesundheitssektor. Auch bei der Auswahl der Arbeitskleidung für die Mitarbeitenden der verschiedenen Berufsgruppen geht das Münchner Unternehmen seinen eigenen, einen besonderen Weg – **die MIETE ohne MIETE**. Dieser war zwar weit, hat sich aber nach Aussage von Frau Katharina Matzner gelohnt. Lesen Sie die ganze Titelgeschichte ab Seite 16.*

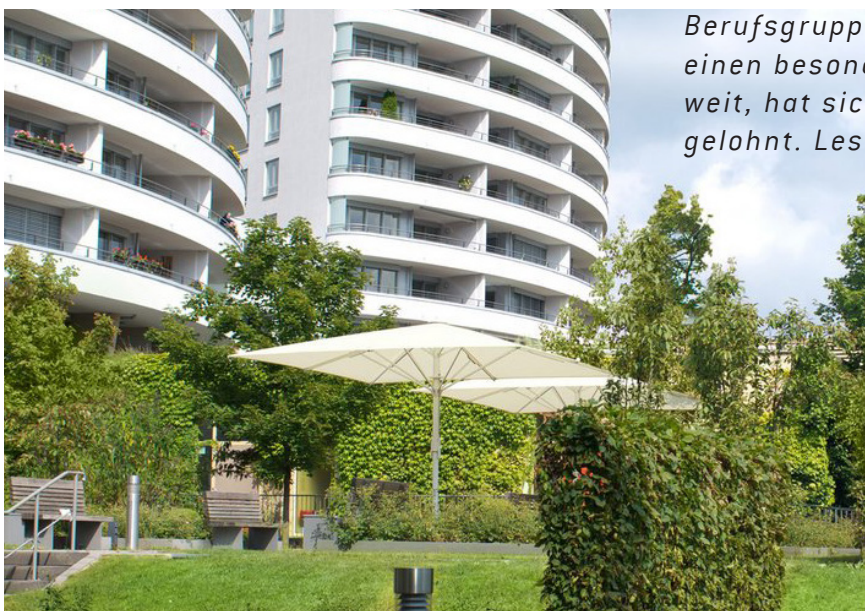

## **Was bedeutet MIETE ohne MIETE?**

*Dieses System ermöglicht unseren Kunden, z. B. die für sie angefertigte Corporate Wear oder spezielle Textilien einzusetzen. Ullmer bestellt nach Ihren Anforderungen, bei Ihrem Lieferanten und zu Ihren Konditionen. Alles andere, z. B. Lagerhaltung, übernimmt ullmer.*

*Die einzige Voraussetzung ist, dass wir die Textilien in unseren industriellen Anlagen bearbeiten können. Der Leistungsumfang der Dienstleistung bleibt unverändert!*

### **Aktuelles ullmer: SAPPY-Anlage**

Nach der Aufbereitung von Medizinprodukten in Form wiederverwendbarer OP-Mäntel und -Abdeckungen ist die individuelle Pflege der bewohnereigenen Kleidung sicherlich die anspruchsvollste Dienstleistung, die ein textiles Dienstleistungsunternehmen anbieten kann. Seit über 22 Jahren stellt sich ullmer dieser Aufgabe und optimiert dabei permanent den Prozess, um dem wachsenden Aufkommen an Bekleidung und den Herausforderungen in puncto Mitarbeitergewinnung Rechnung zu tragen. Aber was ist die SAPPY? Lesen Sie auf Seite 6.

### **Blue Ocean – Wassereinsparung**

„Wir arbeiten zusammen, um die Welt sauberer, sicherer und gesünder zu machen und unseren Kunden dabei zu helfen, erfolgreich zu sein, während wir gleichzeitig Menschen und lebenswichtige Ressourcen schützen.“ Das schreibt unser Waschmittellieferant auf der Startseite seiner deutschen Homepage. Mit der Implementierung von „BlueOcean“ haben wir dazu unseren Beitrag geleistet und unterstützen das Versprechen von ECOLAB. Neugierig geworden? Dann blättern Sie auf Seite 12.

### **Abteilungen von ullmer-IT**

„Zwei Berufsgruppen sind für die positive Entwicklung und den zukünftigen Erfolg eines Logistikunternehmens essenziell und immanent wichtig: Servicefahrer und IT!“ Die Aussage des Seniorgeschäftsführers eines der zehn bundesweit führenden Unternehmen der Logistikbranche gilt zumindest in leicht abgewandelter Form auch für uns, sind wir doch ein Logistikunternehmen mit angeschlossener Wäscherei. Daher freuen wir uns sehr, dass wir neben drei IT-Mitarbeitern nun auch selbst einen Fachinformatiker für Systemintegration ausbilden. Lesen Sie mehr dazu ab Seite 30.



### **Triathlon Herschfeld**

Was treibt einen Menschen dazu, in einem Stück 3,8 km im Pazifik zu schwimmen, dann 180 km mit dem Fahrrad und 42,195 km durch eine karge Lavalandschaft per pedes zu absolvieren? Michaela Freudenstein stand vor dieser Aufgabe und ullmer freute sich, das Abenteuer auf Hawaii zu unterstützen. Aber nicht nur Michaela wird gefördert, sondern die ganze Triathlonabteilung des SV Herschfeld. Wer hinter dieser Abteilung steht, zeigt der Bericht auf Seite 24.

### **Der Weg des Hotel-Pool-Artikels**

In der Pandemie sind einige, vor allem kleine Wäschereien, die überwiegend Hotels und Gaststätten bedienen, vom Markt verschwunden. Klar, die Einrichtungen waren allesamt geschlossen, und somit gab es auch keine Arbeit für die Textildienstleister. Nach dem kurzfristig angesetzten Neustart der Branche wurde ullmer geradezu mit Anfragen überrollt, fehlten doch in den verbliebenen Hotelwäschereien die Mitarbeitenden. Wir haben aus der Not eine Tugend gemacht und einen Hotelwäschepool mit komplett UHF-verchipter Wäsche auf die Beine gestellt, wodurch wir auch kleinere Einrichtungen jetzt versorgen können. Wie das im Detail funktioniert, können Sie ab Seite 32 erfahren.

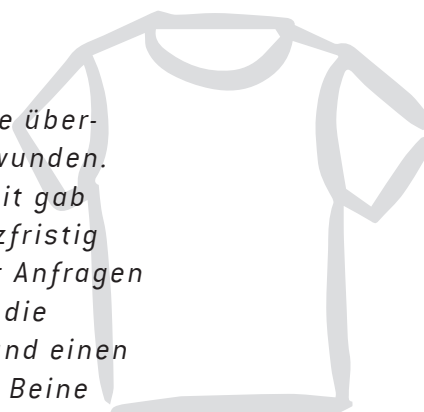

Hinweis:  
Aus Gründen der besseren Lesbarkeit wird größtenteils auf die gleichzeitige Verwendung der Sprachformen männlich, weiblich und divers (m/w/d) verzichtet. Sämtliche Personenbezeichnungen gelten gleichermaßen für alle Geschlechter.







# SAPPY

sortier

anlage

pro

persona



*Ullmer wäscht für 250 Kunden und deren 12 500 Bewohner wöchentlich rund 15 Tonnen Ober- und Unterbekleidung.*

*Seit Mitte Februar 2023 besitzt ullmer mit seiner **SAPPY** ein echtes Technikwunder in seiner **ProPersona-Eingangsabteilung**, um die täglich rund 22 000 Einzelteile maschinell zu sortieren. Ausgangspunkt ist immer der Scan des Barcodes, hinter dem im ERP-System neben den Bewohnerdaten auch die Artikeldaten samt Waschprogramm hinterlegt sind.*





# \* *funktionsweise der SAPPY*

*Die Mitarbeitenden scannen den Barcode des einzelnen Kleidungsstückes und werfen dieses auf ein Pufferband, welches direkt vor ihnen angebracht ist.*

*Dieses Pufferband beschleunigt das Einzelteil, um es zum richtigen Zeitpunkt auf das sogenannte Highway-Band zu befördern. Letzteres erstreckt sich über die gesamte Maschinenlänge und verbindet die 8 Einleseplätze mit dem Herzstück der SAPPY, dem Sortierstand.*







**SAPPY-Highway-Band**



*Die gescannten Einzelteile werden mit einer Geschwindigkeit von etwa 1,5 m/s über ein Schrägband zum Sortierstand transportiert. Dort erfolgt je nach Waschprogramm eine automatische Sortierung in einen Sammelbehälter mithilfe von Luftdruckimpulsen.*

*Sobald dieser Sammelbehälter das optimale Gewicht erreicht hat, wird er auf Förderbänder entleert und die gesammelte Wäsche wird in einen Wäschesack geladen.*

*Von diesem Punkt an durchläuft die Wäsche den gesamten Waschprozess vollautomatisch und wird erst wieder während des Packens im ProPersona-Expeditionsbereich von einem Mitarbeiter angefasst.*

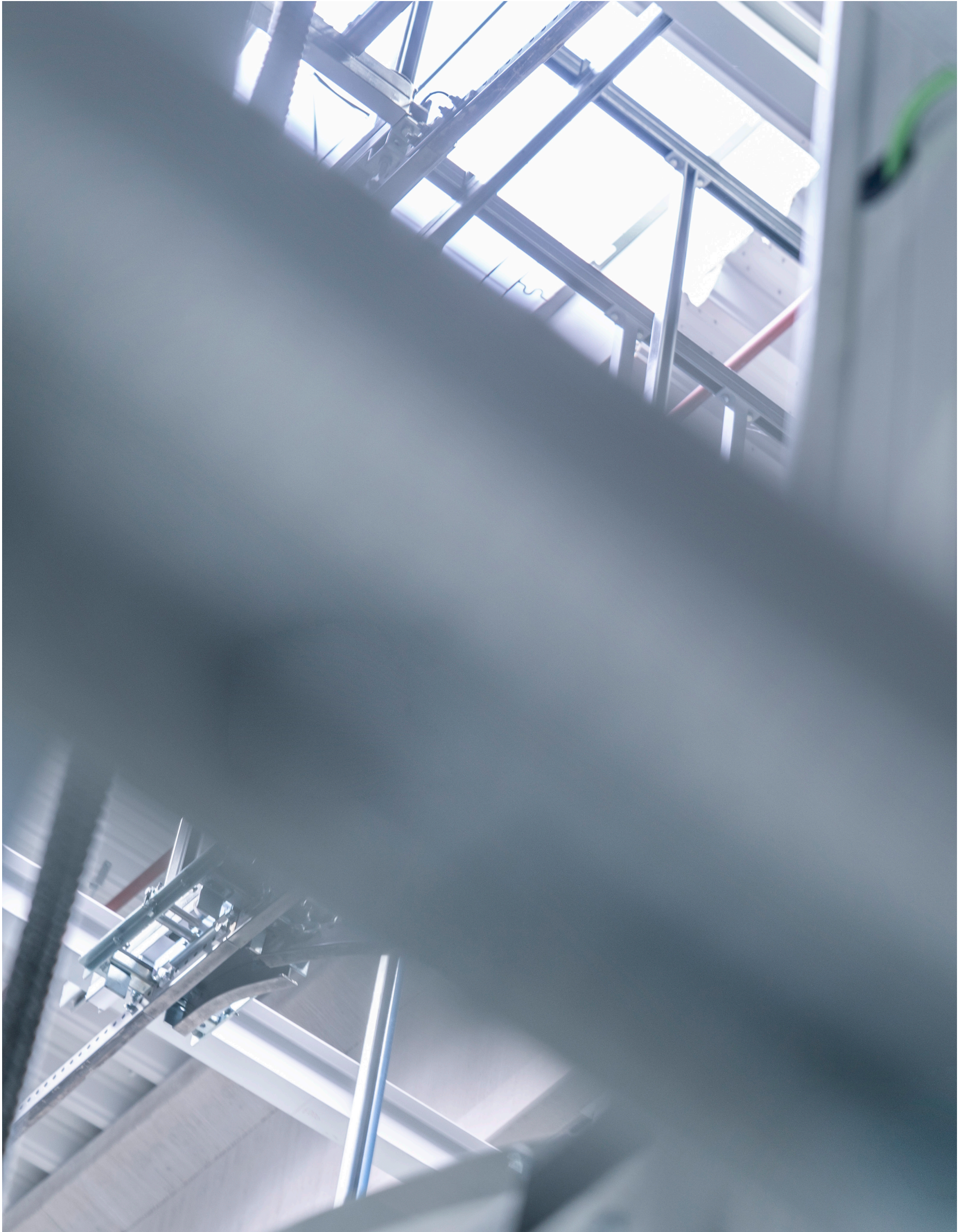





*blue*

*ocean*

*ECO*

*LAB*

# w a s s e r - filterungssystem

*Das Wasserfilterungssystem Blue Ocean kann sowohl für Waschsleudermaschinen als auch für Taktwaschanlagen eingesetzt werden und hält durch ein einstufiges Scheibensfiltersystem Partikel aus dem Brauchwasser von bis zu 115 Mikrometer im Filter zurück. Das gefilterte Wasser kann bei Temperaturen zwischen 25 °C und 40 °C wiederverwendet werden und trägt somit zu Einsparungen beim Wasser- und Energieverbrauch bei. Zusätzliche Puffertanks für Waschwasser und Filterwasser können bei Bedarf angeschlossen werden.*





*Wir arbeiten zusammen, um die Welt sauberer, sicherer und gesünder zu machen und unseren Kunden dabei zu helfen, erfolgreich zu sein, während wir gleichzeitig Menschen und lebenswichtige Ressourcen schützen.*



// ECOLAB

### *Funktion grob beschrieben:*

*Nutzung des Waschwassers aller weißen Wäschearten aus sämtlichen Waschmaschinen zum erneuten Vor- und Hauptwaschen.*

*Das gesammelte Waschwasser wird aus Pufferbecken heraus in den **Blue-Ocean-Tank 1** gepumpt, anschl. durch Filtrierung von groben Partikeln und Flusen gereinigt und im **Blue-Ocean-Tank 2** zur Wiederverwendung für alle Waschmaschinen zur Verfügung gestellt.*

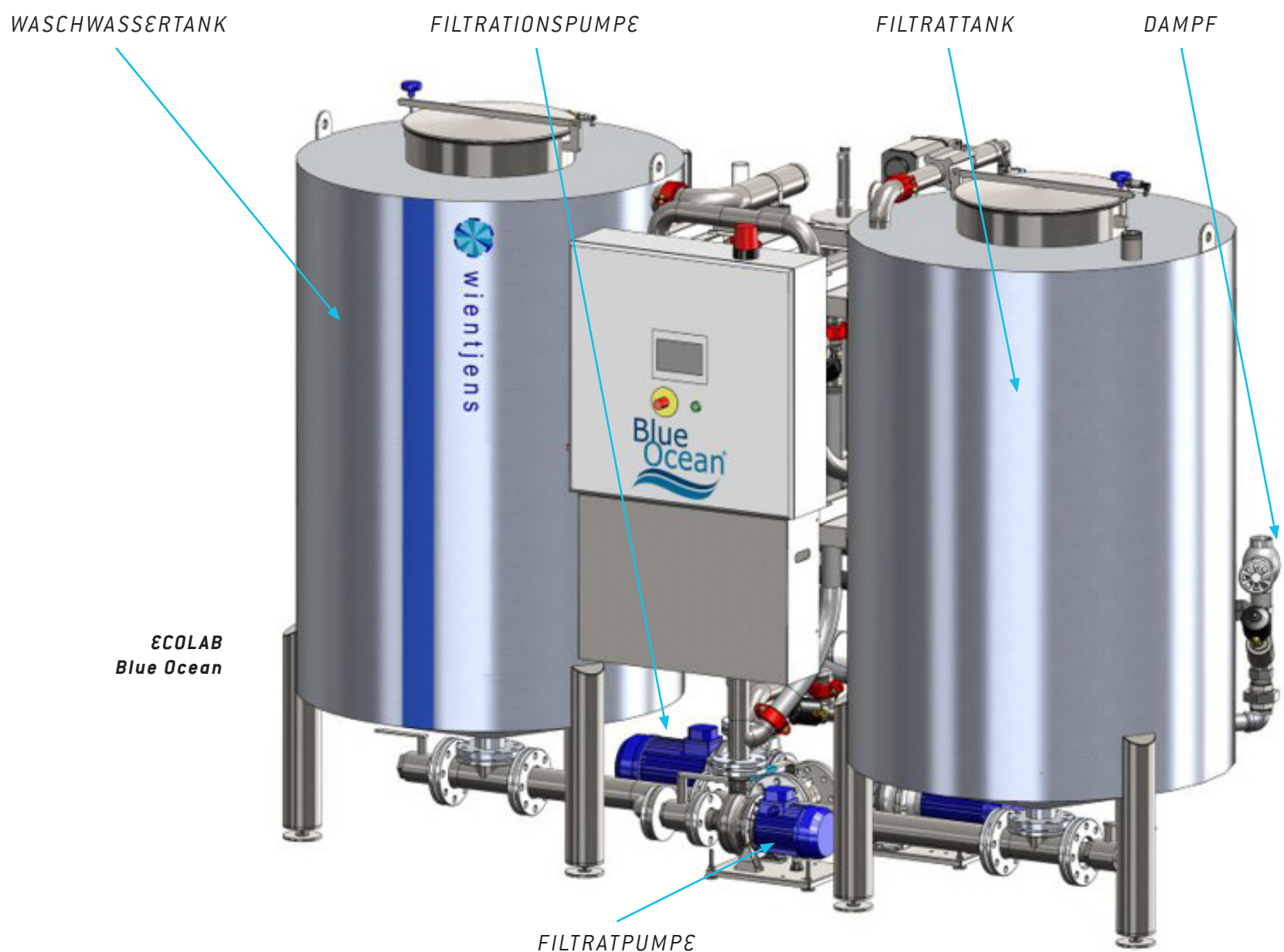

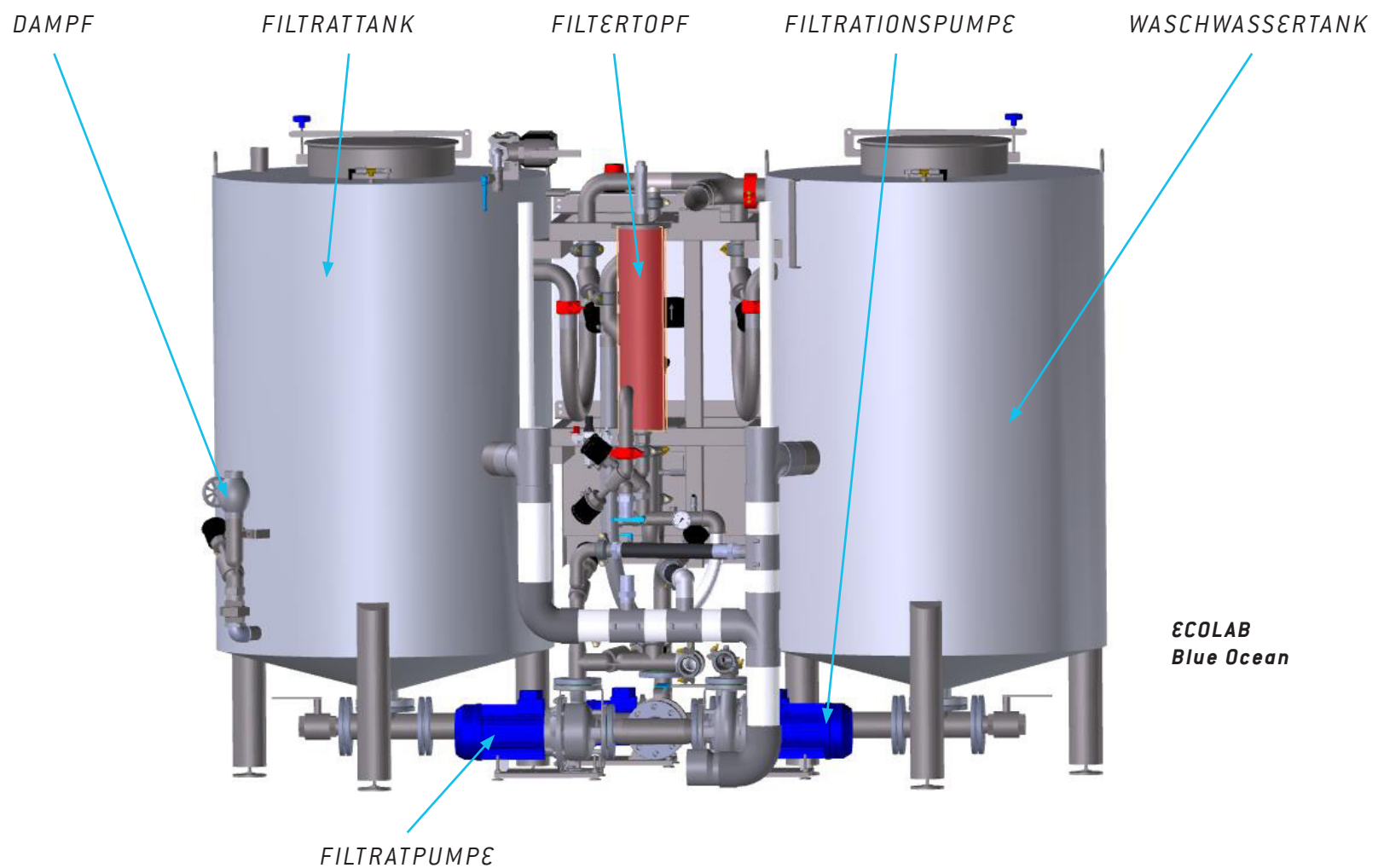

# \*vorteile

- Wassereinsparung durch Verzicht auf Frischwasserzugabe im Vor- und Hauptwaschbereich
- Wärmeenergieeinsparung durch Nutzung des bereits aufgeheizten Abwassers
- das Frischwasser im Spülprozess aller Waschmaschinen erfolgt unverändert auch weiterhin ausschl. mit reinem Frischwasser
- Einsparung Trinkwasser am Tag:  $1/3$  ca. 100 000 Ltr. pro Betrieb =  $100\text{m}^3$  pro Betrieb; also  $200\text{m}^2$  am Tag für beide Betriebe

**Das entspricht in etwa 1333 Badewannen!**

- Einsparung Trinkwasser im Jahr:  $100\,000 \times 260$  Tage = 26 Mio. Ltr. pro Betrieb; 52 Mio. für beide Betriebe

**Damit könnte man ein olympisches Schwimmbecken 20-mal auffüllen.**



## Augustinum Φ

Seniorenresidenzen

**Das Interview führte Herr Stephan Ullmer-Kadierka, Geschäftsführer der Firma ullmer, mit Frau Katharina Matzner, Referentin Nachhaltigkeit, Spenden & Engagement des Augustinums**

**// Frau Matzner, wir freuen uns, dass Sie sich die Zeit nehmen und uns die Augustinum Gruppe vorstellen. Erläutern Sie uns doch kurz, wie die Augustinum Gruppe entstanden ist und wie sie sich entwickelt hat.**

*Nach der Gründung eines evangelischen Studienheims zu Beginn der 1950er Jahre, basierend auf der Initiative des Pfarrers Georg Rückert und seiner Frau Gertrud, entstand kurz darauf auch die Idee für das Leben im Alter, das damals sogenannte „Wohnstift“. Kern des Konzepts war es, dass jede\*r Bewohner\*in das Leben in der eigenen Wohnung individuell gestalten können sollte, Fixpunkt sollten die Gemeinschaft und das gemeinsame Mittagessen sein.*

*Über die Jahrzehnte entwickelte sich das Augustinum zu einem bundesweit tätigen Sozialunternehmen mit einer Klinik, Einrichtungen für Menschen mit Behinderung, Schulen und Internaten und dem wohl bekanntesten und größten Bereich, den Seniorenresidenzen. Deutschlandweit gibt es inzwischen 23 Augustinum-Seniorenresidenzen mit rund 7500 Bewohnerinnen und Bewohnern.*

**// Die Ansprüche in der Pflege wachsen, gleichzeitig gelingt es in Deutschland kaum, ausreichend Pflegekräfte zu finden. Wie stellt sich die Augustinum Gruppe dieser Herausforderung?**

*Auch das Augustinum erlebt den Fachkräfte- und Personalmangel. Mit gezielten Recruiting-Kampagnen positionieren wir uns als attraktiver Arbeitgeber und stellen unsere Vorteile für Mitarbeiter\*innen heraus, die attraktive tarifliche Vergütung oder unsere betriebliche Altersvorsorge. Und mit dem Programm „Mitarbeiter\*innen werben Mitarbeiter\*innen“ adressieren wir Menschen, die zu uns passen und die unsere Werte teilen.*





# augustinum

## Standorte

- Aumühle bei Hamburg
- Bad Neuenahr
- Bad Soden
- Bonn
- Braunschweig
- Detmold
- Dießen am Ammersee
- Dortmund
- Essen
- Freiburg
- Hamburg
- Heidelberg
- Itzel Sanatorium Oberkassel
- Kassel
- Kleinmachnow bei Berlin
- Meersburg
- Mölln
- München-Neufriedenheim
- München-Nord
- Roth
- Sanatorium Schwindegg
- Schweinfurt
- Stuttgart-Killesberg
- Stuttgart-Sillenbuch
- Überlingen

**// Senioreneinrichtungen mit Hotelcharakter sind auf dem Vormarsch.  
Was zeichnet Ihre Einrichtungen an der Stelle aus?**

*Unser Motto heißt: „Sie entscheiden“. Die Autonomie unserer Bewohnerinnen und Bewohner steht an erster Stelle. Bewohner\*innen beziehen im Augustinum ihr Appartement, können dieses ganz individuell einrichten und führen ein selbstbestimmtes Leben: gut betreut und unterstützt, wo die Menschen das brauchen und wollen, auch wenn im Laufe der Jahre pflegerische Hilfe erforderlich wird.*

**„Sie entscheiden.“**

*Jede unserer Seniorenresidenzen verfügt unter anderem über ein Restaurant mit einem hochwertigen kulinarischen Angebot für Frühstück, Mittag- und Abendessen, über einen Theatersaal, Bibliothek, Schwimmbad mit Fitnessbereich.*

*Die Gemeinschaft spielt im Augustinum eine entscheidende Rolle.*



*Restaurant mit einem hochwertigen kulinarischen Angebot für Frühstück, Mittag- und Abendessen*



*Wir freuen uns, wenn hier Freundschaften entstehen und Beziehungen durch gemeinsame Interessen, Unternehmungen, kulturelle Veranstaltungen oder Reisen vertieft werden.*



*// Katharina Matzner*





**// Das Augustinum setzt in vielen seiner Bereiche zunehmend auf Nachhaltigkeit. In diesem Zuge hat das Augustinum für seine Mitarbeiter\*innen eine eigene Dienstkleidung entwickeln lassen. Mit welchen textilen Dienstleistern haben Sie zusammengearbeitet?**

Um eine Kollektion aus einem Guss zu entwerfen, die Mitarbeiter\*innen verschiedener Aufgabenbereiche des Augustinums verbindet und dennoch deutlich zeigt, wer in welchem Bereich tätig ist, haben wir den damaligen Ist-Stand analysiert und eine Machbarkeitsstudie durchgeführt. Von Beginn an stand uns hier die André Berger GmbH United Fashion Service als ideenreicher und vertrauensvoller Partner zur Seite.

Noch heute arbeiten wir eng zusammen, egal, ob es sich um neue Artikel oder die Nachbestellung bestehender Produkte handelt.

# \*aus einem guss

**Berufsbekleidung für  
das Service- und Gastro-  
nomiepersonal**

**Berufsbekleidung für  
das Pflegepersonal**



In einer bundesweiten Ausschreibung sind wir auf die Sitex Gruppe und damit auch auf die ullmer Gruppe aufmerksam geworden. Wir sind sehr dankbar, dass die ullmer und deren Systempartner sich dazu entschieden haben, mit uns neue Wege zu gehen, kundeneigene Wäsche „nur“ zu waschen und nicht (wie sonst in der Branche üblich) zur Verfügung zu stellen, Prozesse neu zu denken und Kommunikation immer wieder neu zu gestalten.

Das hat sich für beide Seiten mehr als bewährt und macht uns miteinander zukunftsfähig.



### **Berufsbekleidung für das Küchenpersonal**

**// Gehen Sie bitte kurz auf anfängliche  
Herausforderungen ein.**

Die Augustinum Gruppe hat sich für eine unübliche Dienstleistungskonzeption entschieden, bei der die Berufskleidung im Eigentum verbleibt. Zu Beginn unseres Projekts „nachhaltige Dienstkleidung“ mussten wir feststellen, dass Nachhaltigkeit in vielen Bereichen der üblichen Produktionsprozesse eine untergeordnete Rolle spielt. Darum haben wir uns gemeinsam mit den Ansprechpartner\*innen der United Fashion Service auf den Weg gemacht, die Textilkette zu durchleuchten, sie zu hinterfragen und gezielt Einfluss zu nehmen, um einen transparenten Textilkreislauf abbilden zu können, vom Anbau der Rohware bis zum Entsorgen und Recyclen der getragenen Kleidung.



Wir haben zudem ein eigenes Logistikkonzept inklusive eines Webshops entwickelt, wodurch die Wäschereien Ware aus dem Hauptlager bei München bestellen können. Durch den intensiven Austausch und die gemeinsame Arbeit lernten wir, die Aufgaben und Herausforderungen aller beteiligten Firmen besser zu verstehen.

Heute profitieren wir und unsere Mitarbeiter\*innen nicht nur von einem guten Produkt, sondern auch von der engen Zusammenarbeit zwischen allen Beteiligten.

# nachhaltige dienst- kleidung



**// Die Augustinum Gruppe mit dem Dach der Augustinum Stiftung ist gemeinnützig.  
Worin sehen Sie die Vorteile dieser Organisationsform?**

Die Augustinum Stiftung als Dach, die Augustinum gemeinnützige GmbH als operativer Kopf und deren Tochtergesellschaften für die verschiedenen Unternehmensbereiche der Gruppe sind dem Gemeinwohl und der Unterstützung von Menschen in besonderen Lebenslagen verpflichtet. Wir legen Wert auf ein erfolgreiches und solides Wirtschaften, um diese Unterstützung verlässlich leisten zu können, unsere Einrichtungen instand zu halten und in neue Felder zu investieren. Aber anders als in gewinnorientierten Unternehmen geht es im Augustinum nicht um Rendite, sondern alles, was wir erwirtschaften, fließt unmittelbar wieder in unsere Arbeit und unsere Einrichtungen.

**// Sie sind Referentin für Nachhaltigkeit, Spenden und Engagement.  
Wie sieht Ihre Tätigkeit, vor allem im Bereich der Nachhaltigkeit, aus?**

Derzeit beschäftige ich mich mit den Vorbereitungen zur Umsetzung des Lieferkettengesetzes und mit der Gesetzgebung zum Thema Nachhaltigkeit auf EU-Ebene. Zusätzlich bin ich Ansprechpartnerin für inklusive Projekte im Unternehmen, in denen die soziale Nachhaltigkeit im Vordergrund steht. Zum Beispiel wollen wir verstärkt Menschen mit einer Einschränkung eine reguläre sozialversicherungspflichtige Beschäftigung auf dem ersten Arbeitsmarkt ermöglichen.

**// Und zum Schluss die Zukunftsfrage:  
Wo sehen Sie den Schwerpunkt der Gruppe im Jahr 2035?**

Die Diakonie, der Wohlfahrtsverband der evangelischen Kirche, hat sich zum Ziel gesetzt, bis zum Jahr 2035 klimaneutral zu werden. Diesem Ziel hat sich auch das Augustinum als diakonisches Unternehmen angeschlossen; bis dahin wollen wir klimaneutral wirtschaften.



## katharina matzner

Referentin Nachhaltigkeit,  
Spenden & Engagement der  
Augustinum gGmbH in München

Frau Matzner hat Hotelmanagement studiert und ist, nach einigen Stationen innerhalb der Hotellerie, seit 2015 in der Hauptverwaltung des Augustinum beschäftigt. Die ersten 5 Jahre hat sie als Projektverantwortliche gearbeitet, danach als Referentin der Geschäftsführung. Seit 2023 ist sie in ihrer aktuellen Position tätig.



\* *immer eine Reise*  
*wert: München*

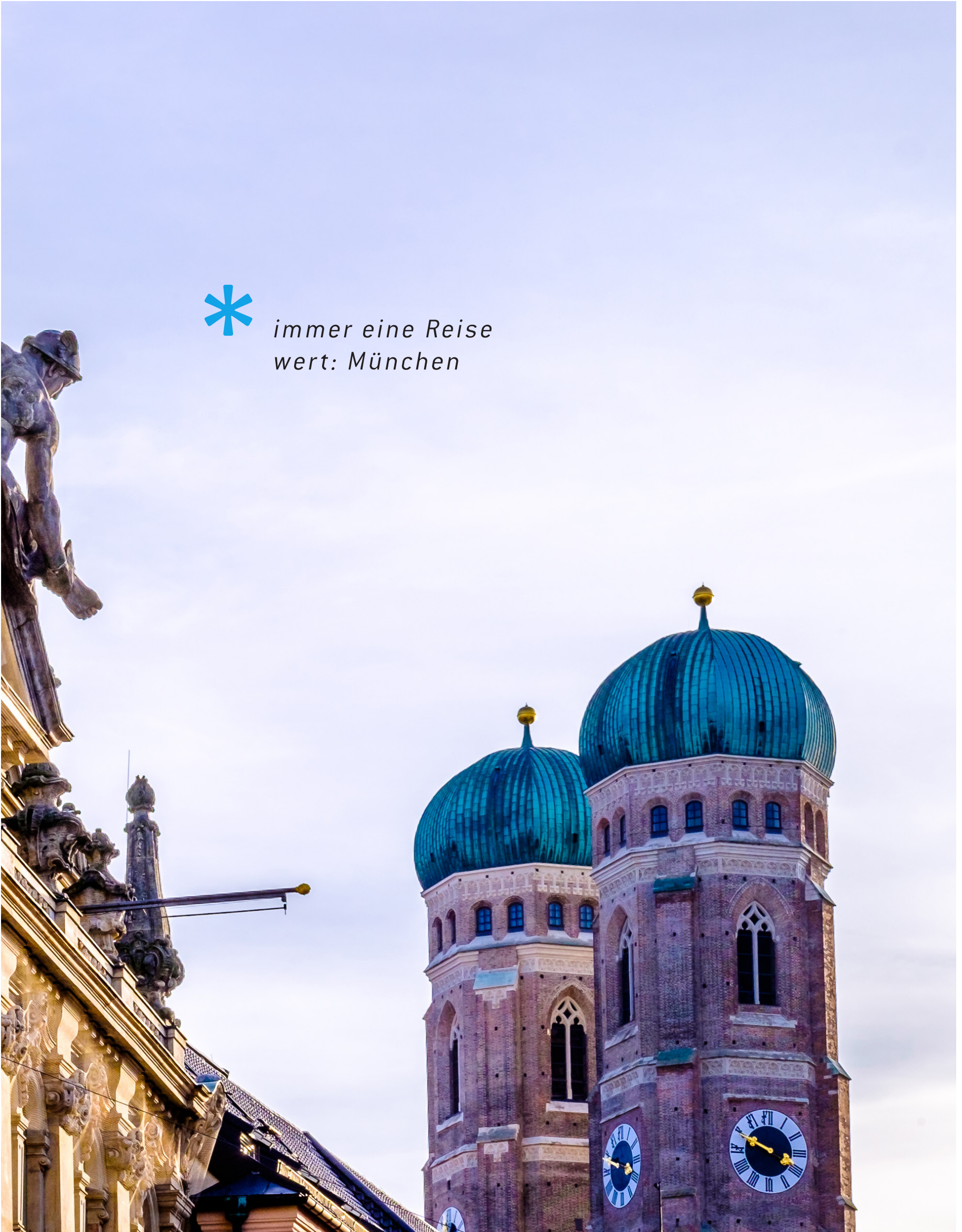



# eine lange partnerschaft

// ullmer und der sv herschfeld



// Gegründet wurde der SV Herschfeld am 08.04.1958. Neben Sportarten wie Fußball und Tischtennis kann man unter anderem Triathlon betreiben.

Die Athletinnen und Athleten sind auf den unterschiedlichen Distanzen, die der Triathlon bietet, unterwegs.

Diese sind die Sprintdistanz, die olympische Distanz, aber auch die Mitteldistanz. Einige von ihnen haben auch bereits eine „Langdistanz“ gefinisht.

Dabei sind 3,8 km Schwimmen, 180,2 km Rad und 42,2 km Laufen zurückzulegen.

Die drei bekanntesten Wettkämpfe dieser Art sind der Ironman Hawaii und die Challenge Roth sowie der Ironman Frankfurt.

Auch dieses Jahr startete eine Athletin beim **Ironman Hawaii** am **14.10.2023**:

**Michaela Freudenstein.**

Im Jahr 2022 startete dort bereits **Lukas Bieber** aus Unterebersbach.



3,8 km



// Ergebnisse „Ironman Hawaii 2023“

3,8 km Schwimmen im pazifischen Ozean;  
180,2 km mit dem Rad;  
42,2 km zu Fuß

Michaela Freudenstein kam  
nach **12:50:28 h** ins Ziel.

42,2  
km



180,2  
km





\*

# die **ATHLETINNEN**

// die Athletinnen  
SV Herschfeld 1958

- Angela Bleichner
- Carla Barthelmes
- Katrin Bock
- **Michaela Freudenstein**  
*(Hawaii-Teilnehmerin 2023)*
- Julia Kessler
- Hanna Martin
- Lisa Nöth  
*(Challenge Roth-Teilnehmerin,  
Gewinnerin Moritzburg)*
- Heidi Padermann
- Steffi Seubert
- Moni Vey



zwei – dreijundzwanzig  
wir sind ullmer

# \* die ATHLETEN

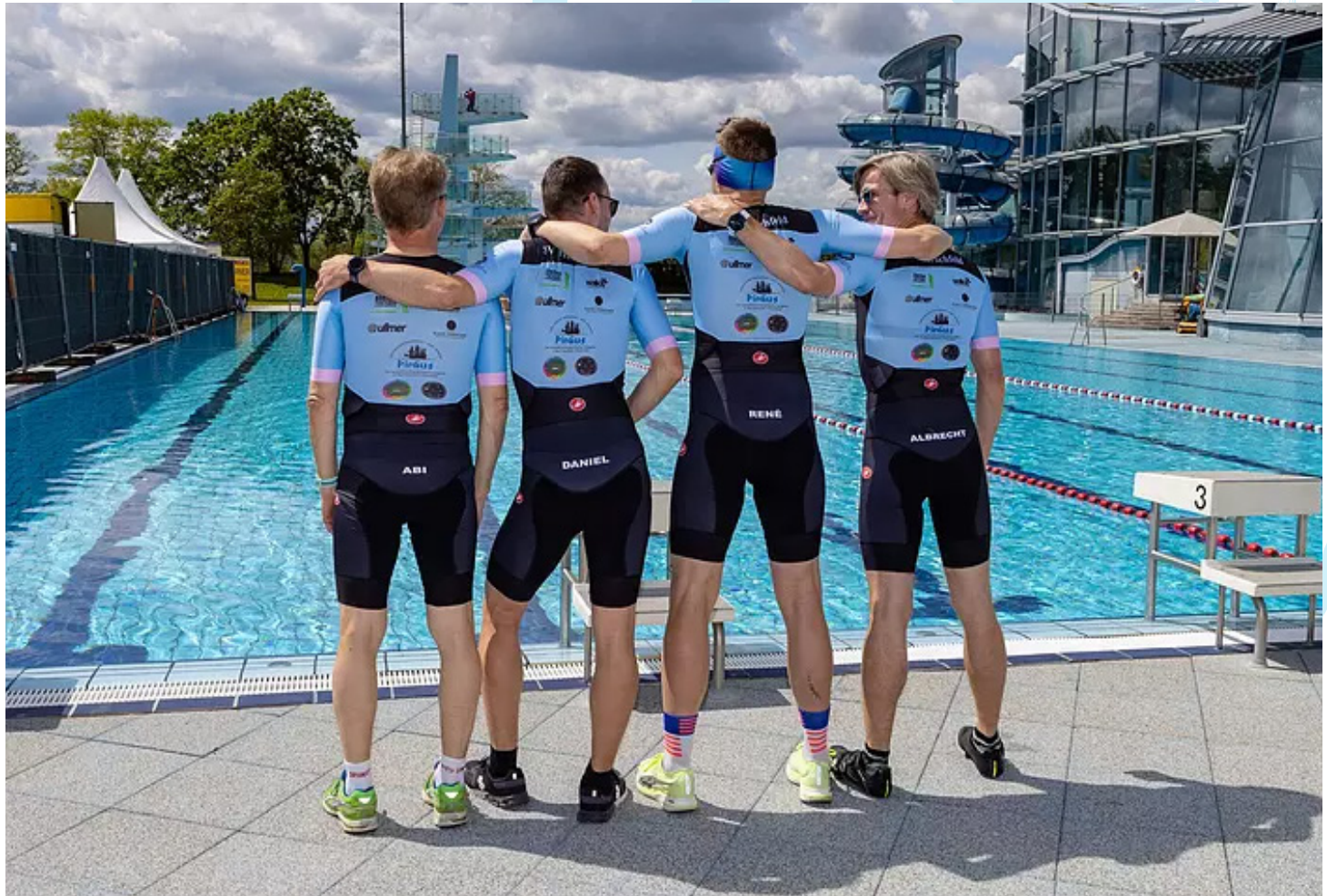

// die Athleten  
SV Herschfeld 1958

- Julian Altenhöner
- Lukas Bieber  
(Hawaii-Teilnehmer 2022)
- Lukas Eisenhauer  
(Challenge Roth-Finisher)
- Niklas Hanft
- René Kuhlmann  
(2-maliger Challenge Roth-Finisher)
- Daniel Straub
- Daniel Wilm
- Albrecht Wilm



# unsere abteilungen

**B** mietberufs-  
bekleidung  
(MBK)

pro persona  
(unrein) **p**

**p** pro persona  
(rein)

**t** trocken-  
wäsche

**m** mangel

mopp  
(wischbezüge) **m**

finisher  
**f**

**a** — *außen-  
dienst*

**p** — *projekt-  
team*

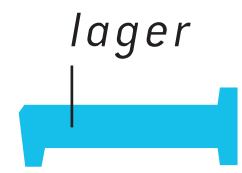

**e** — *einkauf*

**f** — *fuhr-  
park*

*vertriebs-  
innendienst* — **v**

**v** — *verwaltung*

**e** — *expedition*

*finanz-  
buchhaltung* — **f**

*personal-  
abteilung* — **p**

**h** — *hygiene-  
management*

**t** — *technik*

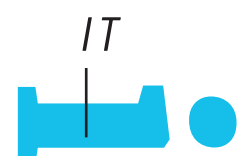



# im fokus — ausbildungsberuf

// *fachinformatiker für systemintegration*

zu vermittelnde Fertigkeiten,  
Kenntnisse und Fähigkeiten  
des Ausbildungsberufs:



- Planung, Vorbereitung und Durchführung von Projekten
- IT-Ansprechpartner für Kolleginnen und Kollegen
- Kennenlernen und Beurteilen marktgängiger IT-Systeme
- Entwickeln, Erstellen und Betreuen von IT-Lösungen
- Durchführen von Dokumentationen
- Umsetzen, Integrieren und Prüfen der Maßnahmen zur IT-Sicherheit
- Konzipieren, Realisieren, Administrieren und Betreiben von IT-Systemen
- Installieren und Konfigurieren von Netzwerken



*Ausbilder André Viernickel mit  
Azubi Lukas Zimmer (1. Lehrjahr)*

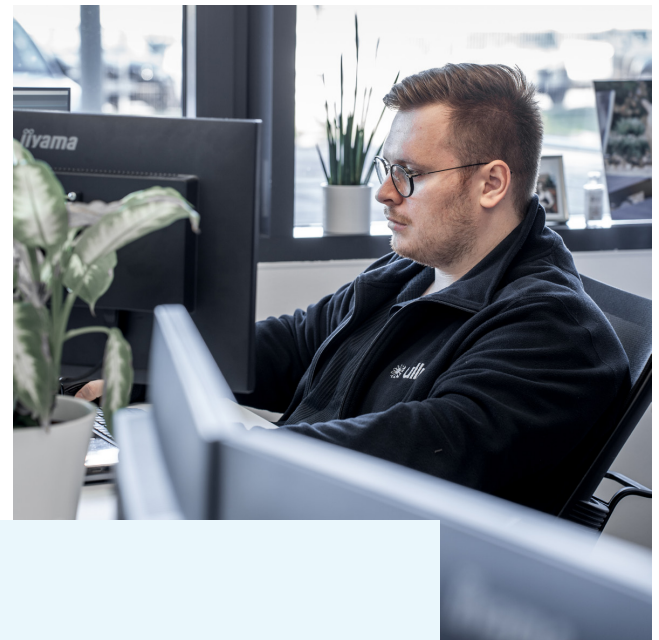

### *Besonderheiten bei ullmer:*

- *Einsatz von RFID-Techniken zur Nachverfolgung von Wäscheteilen*
- *erste Ansprechpartner für das ERP-Programm*
- *enges Zusammenwirken mit dem IT-gesteuerten Produktionsablauf*
- *über 20 Server vor Ort*
- *über 10 verschiedene Netzwerke im Einsatz*
- *kleines und dynamisches IT-Team mit Zuständigkeit an zwei Standorten*
- *Selbstverwirklichung in neuen IT-Projekten*

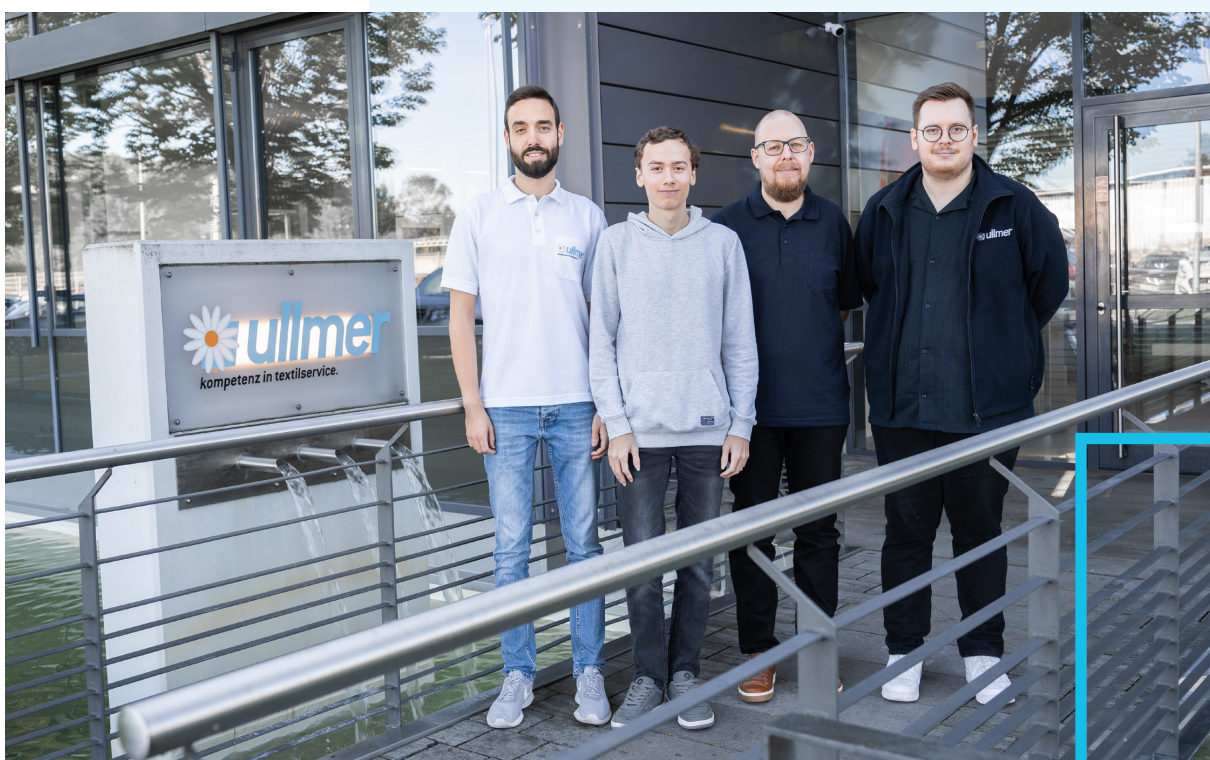

**ullmer IT-Team**  
– von links nach rechts:  
**André Viernickel, Lukas  
Zimmer, Stefan Brüning  
und Tim Rathgeber**

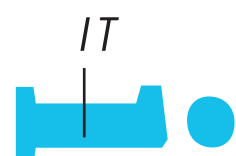



# auf reise mit ...

## \* *einem hotelpool- artikel*

### 01

#### // **Eingangsccontainererfassung**

Hotelwäsche wird nach Lieferung entgegen-  
genommen, gescannt und gewogen.

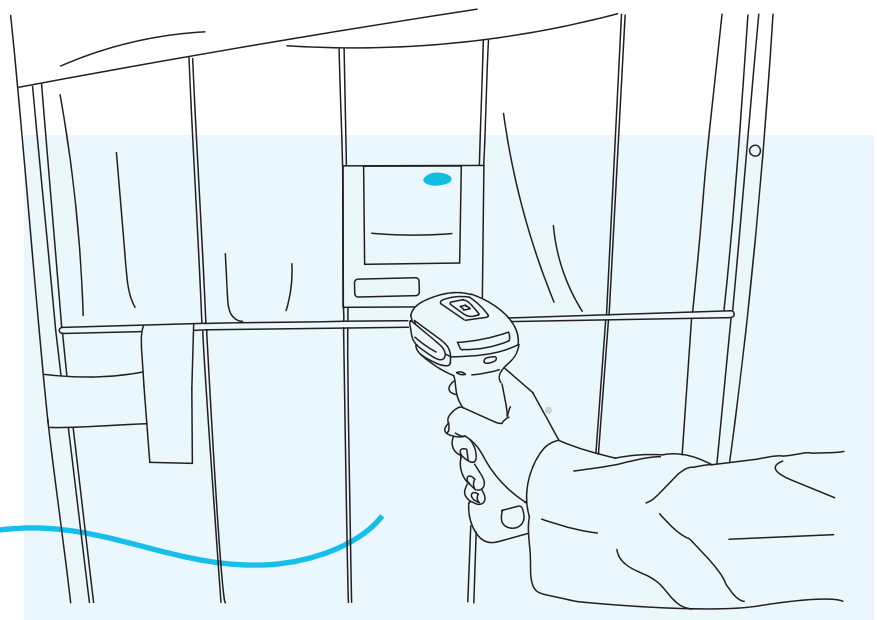

### 02

#### // **Schmutzwäschesortierung**

Die Wäsche wird nach Bettwäsche, Tischwäsche  
und Frottierwäsche voneinander getrennt. Diese  
wird anschließend vom Band hochgetragen, wo sie  
in Wäschesäcke sortiert wird.

### 03

#### // **Chiperfassung**

Die fertig sortierte Wäsche wird oben bei  
der Stange (Antenne) eingelesen.

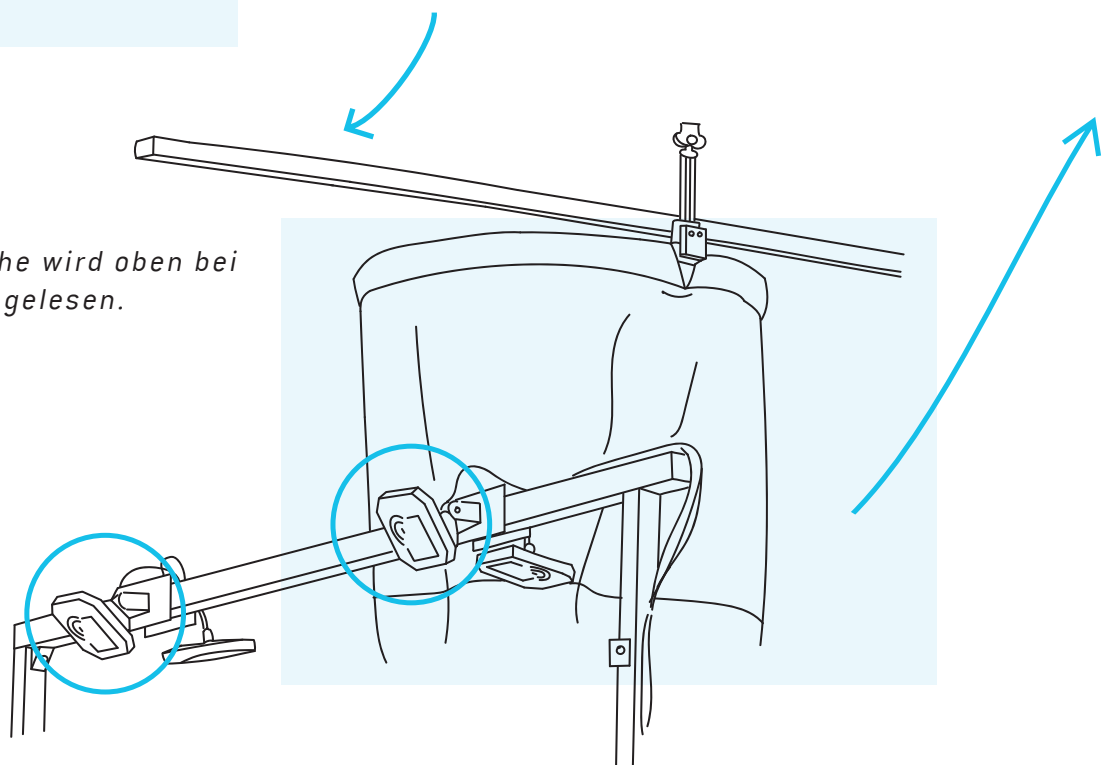



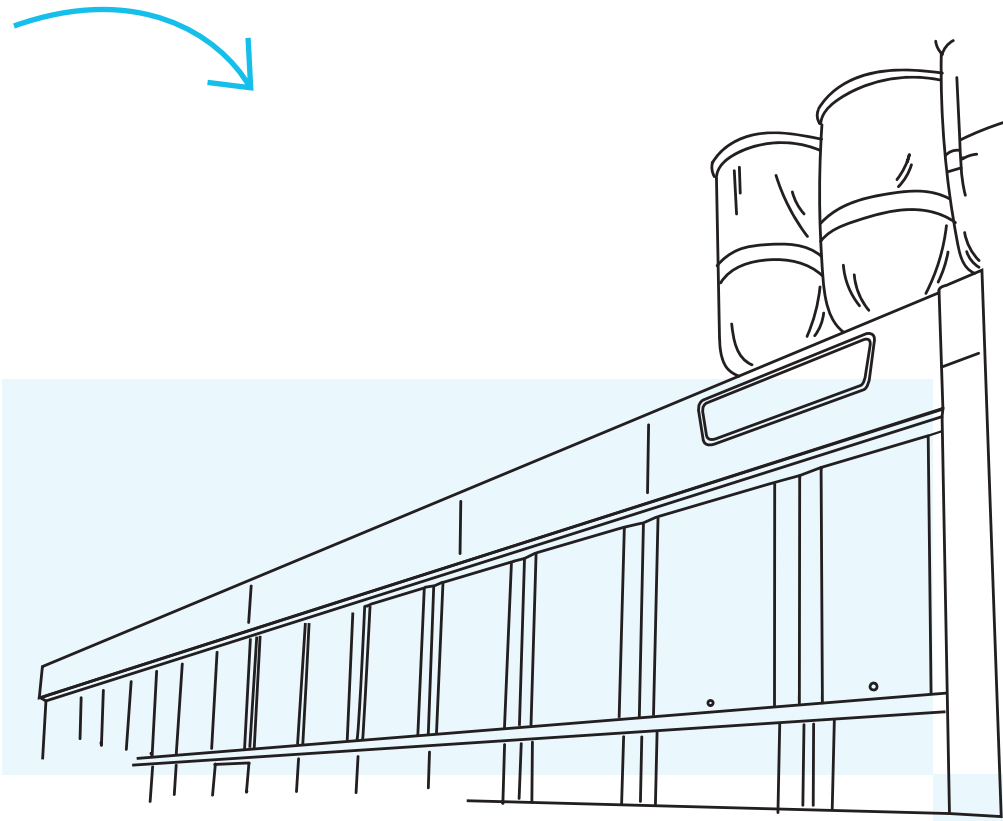

# 04

## // Waschprozess

Die Hotelwäsche fällt aus dem Stoff sack in die Waschstraße. Nach dem Waschgang fällt sie würfelförmig auf der anderen Seite wieder heraus.

Der Würfel wird auf der anderen Seite aufgelöst und zum Trocknungsprozess geschickt.  
(Würfel bleibt in der Maschine, man sieht ihn nicht.)

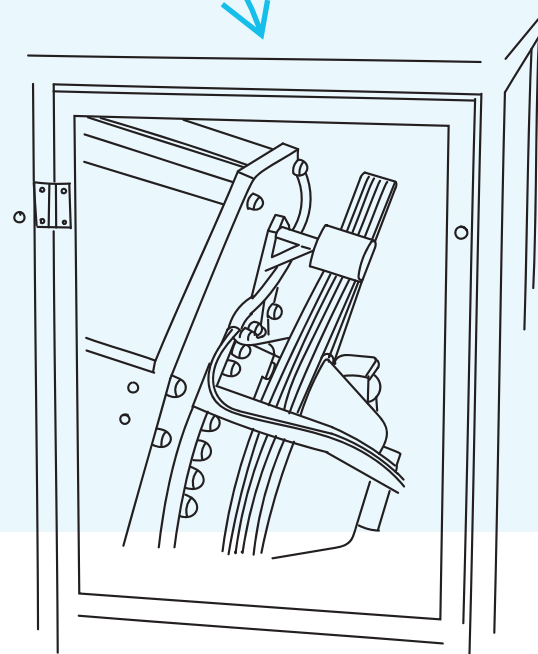

# 05

## // Säuberung der Wägen

Die Wägen für die Wäsche werden in einen speziell dafür ausgefertigten „Raum“ gefahren, dort gewaschen und auf der anderen Seite wieder herausgenommen.

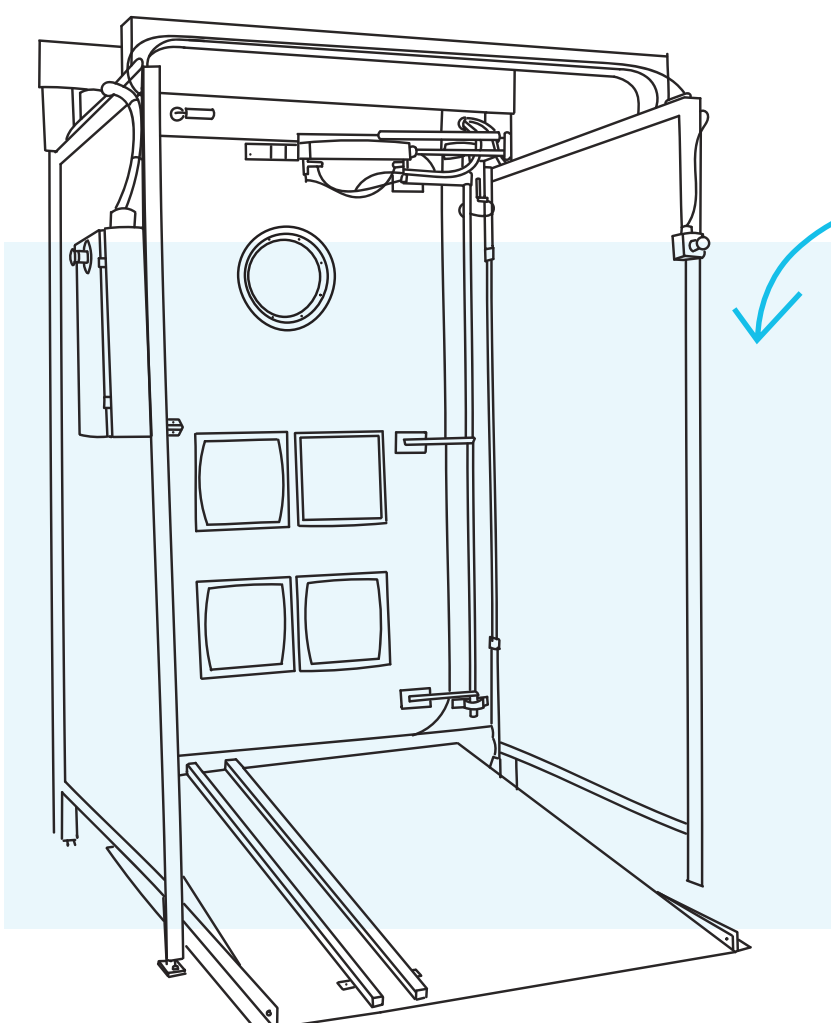



# 06

## // Lagerschienenreservierung

Es wird für eine Zeit lang nur eine Sorte von Wäsche gewaschen, z. B. Hotelwäsche. (Wäschesäcke mit anderer Wäscheart werden in dieser Zeit gelagert.)

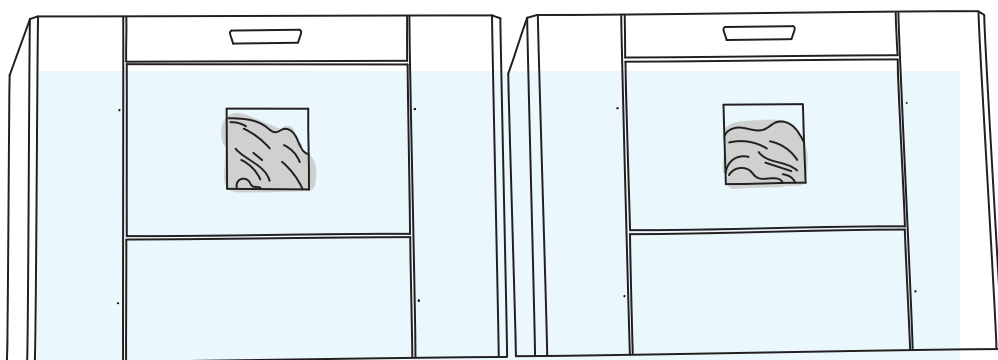
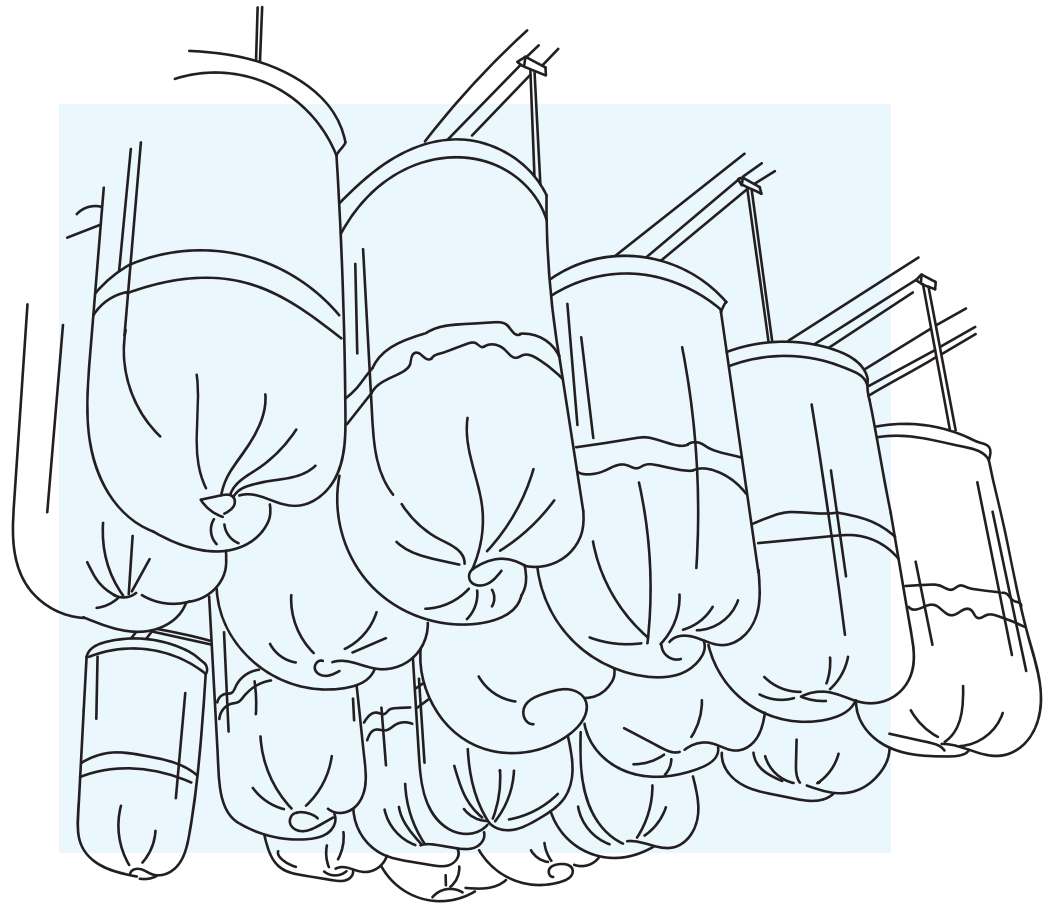

# 07

## // Trocknungsprozess

Die Wäsche kommt nach dem Waschen entweder in den Trockner oder in die Mangel.



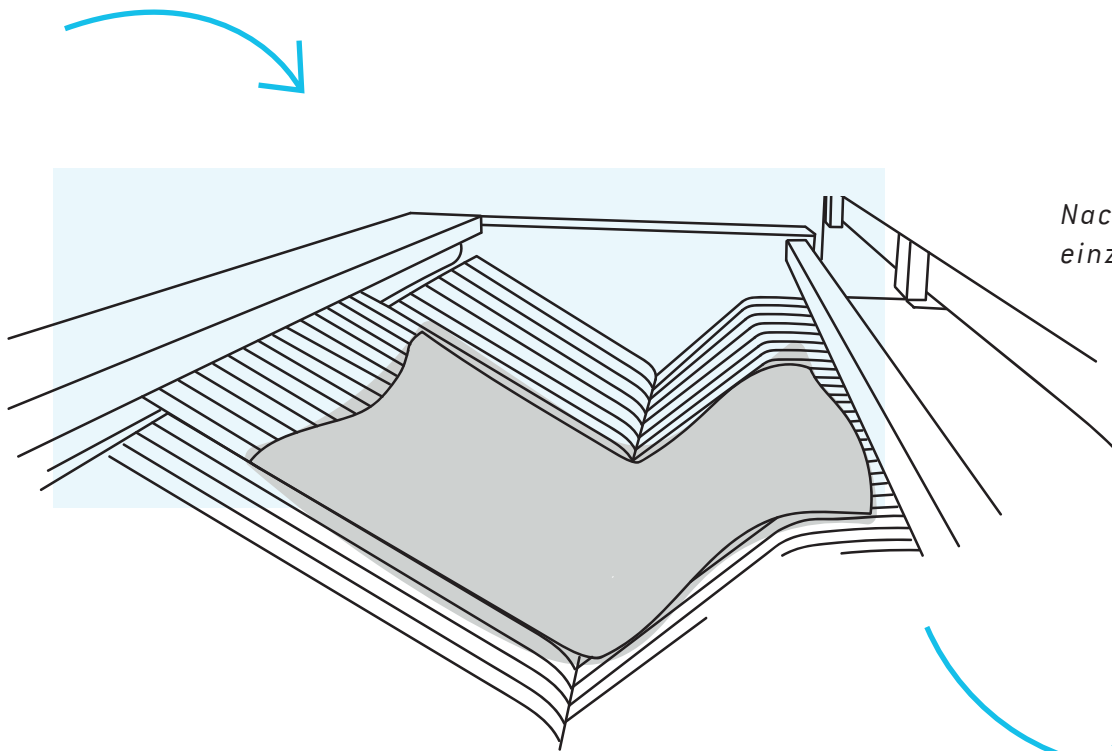

*Nach dem Trocknen in der Mangel kommen die einzelnen Wäschestücke in die Legefaltmaschine.*

# 08

## // Expedition

*Die getrocknete und gefaltete Wäsche wird wieder in die Metallwägen gelegt – die Bestellungen für die einzelnen Kunden werden gepackt.*

*Der Wagen wird erneut eingelesen, um zu ermitteln, an welchen Kunden die Bestellung gehen soll. Anschließend wird die Wäsche wieder gescannt und gewogen.*

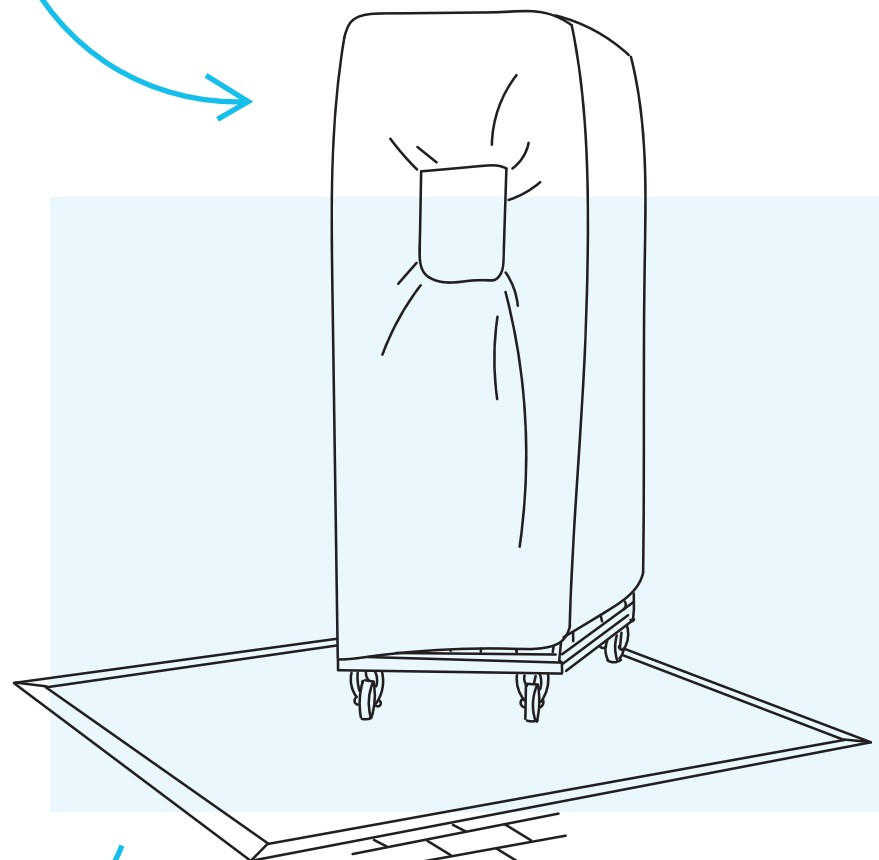

# 09

## // Warenlieferung

*Die Wägen werden für die einzelnen Tore bereitgestellt und anschließend zurück zu den Kunden geliefert.*

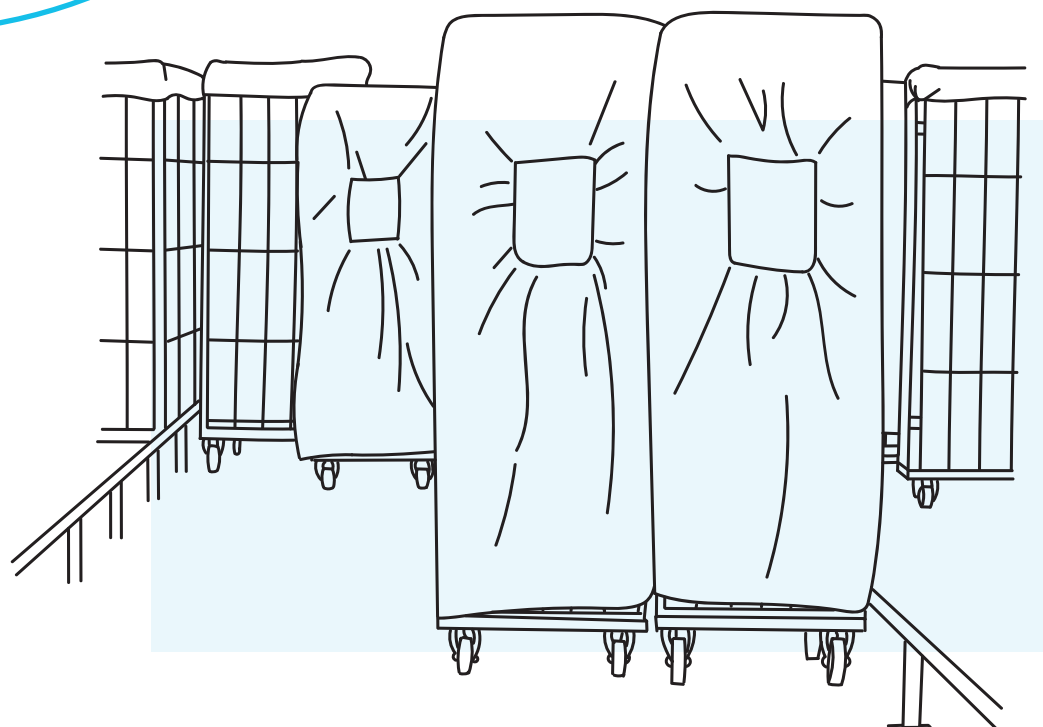

[www.wir-sind-ullmer.de](http://www.wir-sind-ullmer.de)



# bad neustadt



**ullmer GmbH & Co. KG**  
Am Dolzbach 5,  
97616 Bad Neustadt  
[#verwaltung](#) [#produktion](#)



# schmalkalden

**ullmer Schmalkalden GmbH & Co. KG**  
Alte Kammgarnspinnerei 13, 98574 Schmalkalden  
[#produktion](#)

# miltenberg

**Weiss Tex GmbH**  
63897 Miltenberg  
[#beteiligung](#)

